



EIROPAS SAVIENĪBA
**IEGULDĪJUMS TAVĀ NĀKOTNĒ
IEPIRKUMA NOLIKUMS**

**„Mēbeļu piegāde Ventspils Augstskolai”
Identifikācijas Nr. VeA 2015/31/ERAF/VP**

1. Vispārējā informācija

1.1. Iepirkuma identifikācijas Nr. - VeA 2015/31/ERAFVP.

1.2. Pasūtītājs – Ventspils Augstskola Inženieru ielā 101, Ventspilī, Latvija, LV-3601, reģ. Nr.90000362426, tālrunis +371 63628303, fakss +371 63629660.

Kontaktpersona – Irēna Boitmane, tālrunis +371 63628303, e-pasts irena.boitmane@venta.lv

1.3. Iepirkuma metode – iepirkums, saskaņā ar Publisko iepirkumu likumu 8². pantu.

1.4. Par iepirkuma pretendentu var būt - jebkura Pretendenta mītnes zemes likumdošanā noteiktajā kārtībā reģistrēta (dibināta) tiesībspējīga un rīcībspējīga fiziska vai juridiska persona, šādu personu apvienība jebkurā to kombinācijā un kura atbilst iepirkuma nolikumā noteiktajiem pretendentu atlases kritērijiem.

1.5. Iepirkuma priekšmeta raksturojums:

1.5.1. Iepirkuma procedūras mērķis ir izvēlēties pakalpojuma sniedzēju mēbeļu piegādei un uzstādīšanai **Ventspils Augstskolai Inženieru ielā 101, Ventspilī.**

1.5.2. Piedāvājuma izvēles kritērijs ir **zemākā cena.**

1.5.3. Iepirkuma priekšmets ir atbilstošs Publisko iepirkumu likuma CPV klasifikatoram: [39100000-3](#) (Mēbeles).

1.6. Iepirkumu izpildes termiņš, vieta:

1.6.1. Līguma izpildes termiņš – saskaņā ar tehnisko specifikāciju.

1.6.2. Līguma izpildes vieta ir – saskaņā ar tehnisko specifikāciju.

1.7. Iepirkums ir sadalīts grupās. Piedāvājumu var iesniegt par vienu grupu vai par visu apjomu.

1.grupa. Mēbeles darba vietu aprīkojumam Eiropas Reģionālās attīstības fonda līdzfinansētā projekta “Ventspils Augstskolas kā zinātniskas institūcijas ekselences un kapacitātes stiprināšana” Līguma Nr.: 2015/0029/2DP/2.1.1.3.3/15/IPIA/VIAA/012 ietvaros

2.grupa. Laboratorijas galdu piegāde Eiropas Reģionālās attīstības fonda līdzfinansētā projekta “Ventspils Augstskolas kā zinātniskas institūcijas ekselences un kapacitātes stiprināšana” Līguma Nr.: 2015/0029/2DP/2.1.1.3.3/15/IPIA/VIAA/012 ietvaros

3.grupa. Mēbeļu piegāde un uzstādīšana Ventspils Augstskolai

1.8. Informācija par iepirkuma dokumentiem

1.8.1. Ar iepirkuma dokumentiem var iepazīties Ventspils Augstskolas mājas lapā www.venta.lv, sadaļā Iepirkumi vai personīgi Inženieru ielā 101, Ventspilī, C202. kabinetā līdz 2015. gada 06.novembrim darba dienās no plkst. 8.30 – 12.00 un no plkst. 12.30 – 17:00, bet 2015.gada 06.novembrī no plkst. 8.30 līdz plkst. 11.00 C202. kabinetā pie nolikuma p.1.2. norādītās kontaktpersonas. Ja pasūtītājs no ieinteresētajām personām saņēmis pieprasījumu izsūtīt iepirkuma procedūras dokumentus, tad pasūtītājs tos izsūta ieinteresētajām personām pa pastu vai elektroniskā formā trīs darbdienu laikā pēc šo dokumentu pieprasījuma saņemšanas, ievērojot nosacījumu, ka dokumentu pieprasījums nosūtīts laikus pirms piedāvājumu iesniegšanas termiņa.

Pa pastu tiek nosūtīts iepirkuma nolikums ar pielikumiem. Pasūtītājs neuzņemas atbildību par Pasta kļūdām un sūtījuma piegādes kavējumiem.

1.8.2. Iepirkuma dokumentu sastāvs:

Iepirkuma nolikums;

Tehniskās specifikācijas piedāvājums

pielikums Nr.1;

Apliecinājums un finanšu piedāvājums

pielikums Nr.2;

Pirkuma un piegādes līguma projekts

pielikums Nr.3.

1.8.3. Informācijas apmaiņa starp Pasūtītāju, ieinteresētajiem Pakalpojuma sniedzējiem un Pretendentiem notiek rakstveidā pa pastu, faksu, e-pastu vai nododot personīgi. Lai informācija, kas nosūtīta pa faksu vai pa e-pastu bez elektroniski droša paraksta, iegūtu likumīgu spēku, tā parakstītā veidā vienlaikus jānosūta arī pa pastu vai arī tās saņemšana ir jāapstiprina pa faksu vai e-pastu.

1.8.4. Pretendents var atsaukt savu piedāvājumu līdz piedāvājumu iesniegšanas termiņa beigām, ierodoties pretendenta pārstāvim personīgi pieteikumu uzglabāšanas vietā Ventspils Augstskolā, Inženieru ielā 101, Ventspilī, C202. kabinetā un iesniedzot iesniegumu, kuru ir parakstījusi Pretendentu pārstāvēt tiesīga persona, par piedāvājuma atsaukšanu un iesniedz pārstāvības tiesības apliecinājošu dokumentu (izziņu no Uzņēmumam reģistra, pilnvaru vai citu dokumentu vai Pretendenta apstiprinātu kopiju, kas apliecina, ka attiecīgā persona ir tiesīga parakstīt dokumentus pretendenta vārdā) vai nosūtot Pasūtītājam pa pastu paziņojumu par atsaukumu. Pieteikuma atsaukšanai ir bezierunu raksturs un tā izslēdz pretendentu no tālākas dalības iepirkumā.

1.8.5. Pretendents var grozīt savu piedāvājumu līdz piedāvājumu iesniegšanas termiņa beigām, ierodoties personīgi piedāvājumu uzglabāšanas vietā Ventspils Augstskolā, Inženieru ielā 101, Ventspilī, C202. kabinetā un apmainot piedāvājumu vai nosūtot Pasūtītājam pa pastu jaunu piedāvājumu. Piedāvājuma grozīšanas gadījumā par piedāvājuma iesniegšanas laiku tiks uzskatīts pēdējā piedāvājuma iesniegšanas brīdis.

1.9. Piedāvājumu iesniegšana

1.9.1. Piedāvājumus līdz 2015.gada 06.novembrim var iesniegt darba dienās no plkst.8.30 līdz 12.00 un no 12.30 līdz 17.00, bet 2015.gada 06.novembrī no plkst.8.30 līdz plkst. 11.00 Ventspils Augstskolā, Inženieru ielā 101, Ventspilī, C202.kabinetā – telpu ekspluatācijas inženierei I.Boitmanei vai nosūtīt pa pastu, vai ar kurjerpastu, šajā gadījumā Pretendents uzņemas atbildību par sūtījuma nogādāšanu noteiktajā termiņā.

1.9.2. Piedāvājumi, kas tiks iesniegti pēc piedāvājumu iesniegšanas termiņa beigām, netiks pieņemti vai nosūtīti atpakaļ pa pastu, ar atzīmi „Nokavēts”.

1.10. Piedāvājuma derīguma termiņš.

1.10.1. Piedāvājuma derīguma termiņš – 60 kalendārās dienas pēc piedāvājuma iesniegšanas termiņa.

1.10.2. Ja objektīvu iemeslu dēļ iepirkuma līgumu nevar noslēgt noteiktajā termiņā, Pasūtītājs var rakstiski pieprasīt piedāvājuma spēkā esamības termiņa pagarināšanu.

Ja Pretendents piekrīt pagarināt piedāvājuma spēkā esamības termiņu, nemainot sava piedāvājuma saturu un cenu, tas par to rakstiski paziņo Pasūtītājam.

2. Piedāvājumu sagatavošanas, noformēšanas un iesniegšanas kārtība

2.1. Pretendents sagatavo, noformē un iesniedz piedāvājumu saskaņā ar iepirkuma nolikuma un tam pievienoto pielikumu noteiktajām prasībām.

2.2. Dokumenti un dokumentu kopijas (katru atsevišķi) jāsgatavo un jānoformē saskaņā ar LR MK 28.09.2010. noteikumu Nr.916 – „Dokumentu izstrādāšanas un noformēšanas kārtība” prasībām.

2.3. Pretendenta piedāvājumā jāiekļauj:

2.3.1. Atlases dokumenti;

2.3.2. Tehniskais piedāvājums;

2.3.3. Apliecinājums un finanšu piedāvājums.

2.4. Katrs pretendents drīkst iesniegt tikai vienu piedāvājumu vienā variantā. Pretendenti, kuri iesnieguši divus vai vairākus piedāvājumus, vai vienu piedāvājumu iesnieguši vairākos variantos, tiks izslēgti no turpmākās dalības iepirkuma procedūrā.

2.5. Piedāvājuma pieteikums un visi tam pievienotie dokumenti sagatavojami un noformējami datorsalikumā, latviešu valodā. Dokumentiem, kuri iesniegti citās valodās, jābūt pievienotam Pretendenta apliecinātam dokumentu tulkojumam latviešu valodā.

2.6. Visiem iepirkuma piedāvājuma materiāliem jābūt drukātiem, caurauklotiem un visām lapām numurētām, uz titullapas jābūt šādai informācijai :

- Piedāvājums iepirkumam „**Mēbeļu piegāde Ventspils Augstskolai**”
- **Identifikācijas Nr. VeA 2015/31/ERAF/VP.**
- pretendenta nosaukumam, vienotajam reģistrācijas numuram, pretendenta kontaktpersonas vārdam, uzvārdam, adresei, tālruna un faksa numuram.

2.7. Piedāvājuma pieteikums jāparaksta personai(ām) ar pārstāvības tiesībām, iesniedzot pārstāvības tiesības apliecināšu dokumentu (izziņu no Uzņēmuma reģistra vai tās kopija), vai tā pilnvarotajai personai (gadījumā, ja piedāvājuma pieteikumu paraksta pilnvarotā persona, jāpievieno arī pilnvara (oriģināls vai Pretendenta apstiprināta kopija)). Pārējos dokumentus, kuri pievienoti piedāvājuma pieteikumam, var parakstīt Pretendenta darbinieki, kuri šos dokumentus ir gatavojuši.

2.8. Ja dokumenti nebūs sagatavoti un parakstīti atbilstoši šī nolikuma un LR likumdošanas prasībām, piedāvājums tiks uzskatīts kā neatbilstošs iepirkuma nolikuma prasībām un noraidīts, bet Pretendents izslēgts no tālākas dalības iepirkuma procedūrā. Pie vērtēšanas tiks ņemts vērā trūkumu būtiskums un to ietekme uz iespēju izvērtēt iesniegto piedāvājumu pēc būtības.

2.9. Piedāvājuma dokumenti jāievieto aizzīmogatā un aizlīmētā aploksnē. Uz aploksnē jābūt sekojošām norādēm:

a) adresāts: Ventspils Augstskola Inženieru ielā 101, Ventspilī, LV-3601.

b) Iepirkumam: „Mēbeļu piegāde Ventspils Augstskolai”; identifikācijas Nr. VeA 2015/31/ERAF/VP.

c) iesniegšanas datums, pulksteņa laiks, iesniedzēja un saņēmēja paraksti.

d) Atzīme „Neatvērt līdz piedāvājumu atvēršanas sanāksmei 2015.gada 06.novembrī plkst.11:00”.

2.10. Pasūtītājs pieņems tikai tos piedāvājumus, kas noformēti tā, lai piedāvājumā iekļautā finanšu informācija nebūtu pieejama līdz piedāvājumu atvēršanas brīdim.

2.11. Pretendents sedz visus izdevumus, kas saistīti ar Piedāvājuma sagatavošanu un iesniegšanu. Pasūtītājs nav atbildīgs, nesedz un nekompensē šos izdevumus neatkarīgi no konkursa norises un iznākuma.

3. Prasības Pretendentiem

3.1. Pretendents ir jebkura Pretendenta mītnes zemes likumdošanā noteiktajā kārtībā reģistrēta (dibināta) tiesībspējīga un rīcībspējīga fiziska vai juridiska persona, šādu personu apvienība jebkurā to kombinācijā.

4. Pretendentu atlasei jāiesniedz:

4.1. Apliecinājums un finanšu piedāvājums saskaņā ar pielikumā Nr.2 doto formu.

4.2. Iesniedz pārstāvības tiesības apliecinājošu dokumentu (izziņu no Uzņēmuma reģistra vai tās kopija, vai citu dokumentu), gadījumā, ja piedāvājuma pieteikumu paraksta pilnvarotā persona, jāpievieno arī pilnvara (oriģināls vai Pretendenta apstiprināta kopija).

4.3. Apliecinājums ka Pretendents ir iesniedzis visu pieprasīto informāciju, kā arī patiesu informāciju savas kvalifikācijas novērtēšanai.

4.4. Iepirkuma izpildē iesaistīto apakšuzņēmēju sarakstu, ja tādi ir.

4.5. Apliecinājumu, ka sarakste iepirkuma „Mēbeļu piegāde Ventspils Augstskolai” ar Pasūtītāju tiks veikta pa pastu, faksu vai e-pastu (tikai tad, ja ir elektroniskais paraksts), norādot Pretendenta faktisko pasta adresi, faksa nr. vai e-pastu (*norādīt izvēlēto sarakstes veidu*).

4.6. Ja Pretendents neatbildīs augstāk norādītajām pretendentu atlases prasībām vai nebūs iesniegti visi prasītie dokumenti, vai dokumenti nebūs noformēti atbilstoši nolikuma prasībām, tad pretendents tiks izslēgts no tālākas darbības iepirkuma procedūrā. Pie vērtēšanas tiks ņemts vērā trūkumu būtiskums un to ietekme uz iespēju izvērtēt pretendenta atbilstību kvalifikācijas prasībām un iesniegto piedāvājumu pēc būtības.

4.7. Komisijai ir tiesības jebkurā laikā pieprasīt no pretendenta apstiprinājumu tam, ka viņa kvalifikācija joprojām atbilst noteiktajām prasībām.

5. Tehniskais piedāvājums

5.1. Tehniskais piedāvājums ir jā sagatavo saskaņā ar iepirkuma nolikumu un tā pielikumiem - tehnisko specifikāciju un tajā ir jāietver:

5.1.1. Pretendenta piedāvājums, kas atbilst minimālajām pasūtītāja prasībām (pielikums Nr.1) vai ir ar labākiem rādītājiem;

5.1.2. Garantijas laiks (ne mazāks, kā norādīts tehniskajā specifikācijā).

5.2. Pretendents tehniskajā piedāvājumā var norādīt jebkādu citu informāciju, kuras norādīšana nav noteikta tehniskajās specifikācijā un kas apliecina tehniskā piedāvājuma atbilstību tehniskās specifikācijas, nolikuma un LR spēkā esošo normatīvo aktu prasībām.

6. Finansiālajā piedāvājumā jāietver:

6.1. Apliecinājums un finanšu piedāvājums pēc noteiktas formas (pielikums Nr.2).

6.2. Līgumcena jānorāda euro (EUR) bez PVN.

7. Pretendentu atlase, piedāvājumu pārbaude un vērtēšana

7.1. Pretendentu atlasi, piedāvājumu pārbaudi un izvērtēšanu veic Ventspils Augstskolas iepirkumu komisija (turpmāk – Komisija).

7.2. Tiek vērtēta katra grupa atsevišķi.

7.3. Atbilstoši Publisko iepirkumu likuma 8².panta 7.daļai, iepirkumu komisija pirms piedāvājumu vērtēšanas pārbauda visus Pretendentus un Publisko iepirkumu likuma 8.²panta 5.daļas 3.punktā minētos subjektus, kas reģistrēti Latvijā, vai viņi nav

izslēdzami no dalības iepirkumā saskaņā ar Publisko iepirkumu likuma 8².panta 5.daļu.

7.4. Attiecībā uz ārvalstī reģistrētu un pastāvīgi dzīvojošu Pretendentu un Publisko iepirkumu likuma 8.²panta 5.daļas 3.punktā minētiem subjektiem, Iepirkumu komisija pieprasīs, lai Pretendents 10 (desmit) darbdienu laikā pēc pieprasījuma izsniegšanas vai nosūtīšanas dienas iesniedz attiecīgās kompetentās institūcijas izziņu, kas apliecinās, ka uz minētām personām neattiecas 8.²panta piektās daļas noteiktie gadījumi.

7.5. Ja 7.3. punktā iegūtajā informācijā no informācijas sistēmas par nodokļiem tiks norādīts, ka nodokļu parāda kopsomma pārsniedz 150 euro, Iepirkuma komisija informēs Pretendentu par to, ka tam un Publisko iepirkumu likuma 8.²panta 5.daļas 3.punktā minētiem subjektiem, konstatēti nodokļu parādi, tajā skaitā valsts sociālās apdrošināšanas obligāto iemaksu parādi, kas kopsummā pārsniedz 150 euro, un Pretendentam 10 (desmit) dienu laikā pēc informācijas izsniegšanas vai nosūtīšanas dienas būs jāiesniedz izdruka no Valsts ieņēmumu dienesta elektroniskās deklarēšanas sistēmas par to, ka Pretendentam un Publisko iepirkumu likuma 8.²panta 5.daļas 3.punktā minētiem subjektiem, nebija nodokļu parādu, tajā skaitā valsts sociālās apdrošināšanas obligāto iemaksu parādu, kas kopsummā pārsniedz 150 euro.

7.6. Pasūtītājs izslēdz Pretendentu no dalības iepirkumā, ja Pretendents atbilst 8.²panta 5.daļā norādītajiem gadījumiem, kā arī ja nav iesniegti 7.4. un 7.5. punktā noteiktajā termiņā prasītie dokumenti.

7.7. Pretendenti, kuri neatbilst atlases prasībām tiks noraidīti un izslēgti no tālākās dalības iepirkuma procedūrā, ņemot vērā trūkumu būtiskumu un to ietekmi uz iespēju izvērtēt pretendenta atbilstību kvalifikācijas prasībām un iesniegto piedāvājumu pēc būtības.

7.8. Pēc Pretendenta atlases Komisija veic atlasīto izturējušās Pretendenta tehnisko piedāvājumu atbilstības pārbaudi.

7.9. Pēc pretendenta atlases un iesniegto tehnisko piedāvājumu atbilstības iepirkuma nolikuma prasībām pārbaudes, Komisija veic iepirkuma nolikumam atbilstošu piedāvājumu vērtēšanu.

7.10. Par uzvarētāju tiks atzīts pretendenta piedāvājums ar viszemāko piedāvāto līgumcenu, ja gan Pretendents, gan tā iesniegtais piedāvājums ir atzīts par atbilstošu iepirkuma nolikuma un tā pielikumu prasībām, kā arī piedāvājumā ir iekļautas pilnīgi visas ar iepirkuma izpildi saistītās izmaksas.

7.11. Atbilstoši Publisko iepirkumu likuma 8².panta 7.daļai, iepirkumu komisija pārbauda Pretendentu un Publisko iepirkumu likuma 8.²panta 5.daļas 3.punktā minētos subjektus, ka dienā, kad pieņemts lēmums par iespējamu līguma slēgšanas tiesību piešķiršanu, iegūstot informāciju no informācijas sistēmas, kurā ir apkopota informācija no Uzņēmuma reģistra par Pretendenta maksātspējas un likvidācijas procesu un informāciju par saimnieciskās darbības apturēšanu, kā arī informāciju no Valsts ieņēmumu dienesta par nodokļu parādiem, tajā skaitā valsts sociālās apdrošināšanas obligāto iemaksu parādiem, kas kopsummā pārsniedz 150 euro.

7.12. Attiecībā uz ārvalstī reģistrētu un pastāvīgi dzīvojošu Pretendentu un Publisko iepirkumu likuma 8.²panta 5.daļas 3.punktā minētiem subjektiem, Iepirkumu komisija pieprasīs, lai Pretendents 10 (desmit) darbdienu laikā pēc pieprasījuma izsniegšanas vai nosūtīšanas dienas iesniedz attiecīgās kompetentās institūcijas izziņu, kas apliecinās, ka uz minētajām personām neattiecas 8.²panta piektajā daļā noteiktie gadījumi.

7.13. Ja 7.11. punktā iegūtajā informācijā no informācijas sistēmas par nodokļiem tiks norādīts, ka nodokļu parāda kopsomma pārsniedz 150 euro, Iepirkuma komisija informēs Pretendentu par to, ka tam un Publisko iepirkumu likuma 8.²panta 5.daļas

3.punktā minētiem subjektiem, konstatēti nodokļu parādi, tajā skaitā valsts sociālās apdrošināšanas obligāto iemaksu parādi, kas kopsummā pārsniedz 150 euro, un Pretendentam 10 (desmit) dienu laikā pēc informācijas izsniegšanas vai nosūtīšanas dienas būs jāiesniedz izdruka no Valsts ieņēmumu dienesta elektroniskās deklarēšanas sistēmas par to, ka Pretendentam un Publisko iepirkumu likuma 8.²panta 5.daļas 3.punktā minētiem subjektiem, nebija nodokļu parādu, tajā skaitā valsts sociālās apdrošināšanas obligāto iemaksu parādu, kas kopsummā pārsniedz 150 euro.

7.14. Pasūtītājs izslēdz Pretendentu no dalības iepirkumā jebkurā no 8.²panta 5.daļas norādītiem gadījumiem, kā arī ja nav iesniegti 7.12. un 7.13. punktā noteiktajā termiņā prasītie dokumenti.

7.15. Gadījumā, ja Pretendents tiek izslēgts no tālākas dalības iepirkumā, Iepirkuma komisija pārbauda nākamā pēc zemākās cenas Pretendenta atbilstību, ja gan Pretendents un Publisko iepirkumu likuma 8.²panta 5.daļas 3.punktā minēti subjekti un to iesniegtais piedāvājums ir atzīts par atbilstošu iepirkuma nolikuma un tā pielikumu prasībām, kā arī piedāvājumā ir iekļautas pilnīgi visas ar iepirkumu saistītās izmaksas, vai uz to, vai 8.²panta 5.daļas 3.punktā minētiem subjektiem nav attiecināmi Publisko iepirkumu likuma 8.²panta 5.daļā minētie apstākļi (Nolikuma 7.11., 7.12. punkti).

8. Pakalpojuma līguma slēgšana

8.1. Pakalpojuma līguma formu (pielikums Nr.3) piedāvā Pasūtītājs, līguma nosacījumi pretendentam jāpieņem, ja nolēmis piedalīties iepirkumā.

8.2. Pakalpojuma līgums starp Pasūtītāju un iepirkuma uzvarētāju tiks noslēgts līdz piedāvājuma derīguma termiņa beigām.

8.3. Gadījumā, ja iepirkuma uzvarētājs atsakās slēgt pakalpojuma līgumu vai nenošlēdz to pasūtītāja noteiktajā termiņā, Komisija lemj par līguma slēgšanu ar Pretendentu, kurš piedāvājis otro zemāko līgumcenu, ja gan šis Pretendents, gan viņa iesniegtais piedāvājums ir atzīts par atbilstošu iepirkuma nolikuma un tā pielikumu prasībām, kā arī viņa piedāvājumā ir iekļautas pilnīgi visas ar iepirkumu saistītās izmaksas un uz Pretendentu nav attiecināmi Publisko iepirkumu likuma 8.²panta 5.daļā minētie apstākļi (Nolikuma 7.11., 7.12.punkti).

8.4. Ne vēlāk kā dienā, kad stājas spēkā iepirkuma līgums vai tā grozījumi, Pasūtītājs savā mājas lapā internetā www.venta.lv ievieto attiecīgi iepirkuma līgumu vai tā grozījumu tekstu, atbilstoši normatīvajos aktos noteiktajai kārtībai ievērojot komercnoslēpuma aizsardzības prasības. Iepirkuma līguma un tā grozījumu teksts ir pieejams Pasūtītāja mājaslapā internetā ne mazāk kā 36 mēnešus pēc līguma spēkā atāšanās dienas.

9. Komisijas un Pasūtītāja pienākumi

9.1. Izskatīt un izvērtēt pretendentu piedāvājumus.

9.2. Noteikt iepirkuma uzvarētāju, vai lemt par iepirkuma izbeigšanu, neizvēloties nevienu piedāvājumu.

9.3. Nodrošināt, lai līdz piedāvājumu atvēršanai netiktu izpausts iepirkuma piedāvājumu iesniedzēju saraksts.

9.4. Pēc lēmuma pieņemšanas par iepirkuma rezultātiem pasūtītājs trīs darba dienu laikā vienlaikus informē visus pretendentes, saskaņā ar katra Pretendenta 4.5. punktā minētā sarakstes veidā, par pieņemto lēmumu attiecībā uz iepirkuma līguma slēgšanu.

9.5. Pasūtītājs ne vēlāk par dienu, kad informējis visus Pretendentes par iepirkumā izraudzīto Pretendentu, ievieto savā mājas lapā internetā lēmumu par iepirkuma rezultātiem, nodrošinot brīvu un tiešu elektronisko pieeju.

9.6. Ja Pretendents rakstiski pieprasa lēmumu par iepirkuma rezultātiem, komisija to nosūta trīs darba dienu laikā.

9.7. Ja iepirkuma procedūra tiek izbeigta, pasūtītājs triju darbdienu laikā informē visus Pretendentus par visiem iemesliem, kuru dēļ iepirkuma procedūra tiek izbeigta vai pārtraukta, kā arī ievieto šo informāciju savā interneta mājas lapā.

9.8. Pasūtītājs piecu darba dienu laikā pēc līguma noslēgšanas publicē informatīvo paziņojumu par noslēgto līgumu Iepirkumu uzraudzības biroja mājaslapā internetā.

9.9. Ne vēlāk kā dienā, kad stājas spēkā iepirkuma līgums, Pasūtītājs savā mājaslapā internetā ievieto iepirkuma līguma tekstu, atbilstoši normatīvajos aktos noteiktajai kārtībai ievērojot komercnoslēpuma aizsardzības prasības.

10. Komisijas un Pasūtītāja tiesības

10.1. Pieprasīt papildus informāciju no Pretendentiem.

10.2. Pieaicināt komisijas darbā neatkarīgus ekspertus. Ekspertu vērtējumiem ir rekomendējošs raksturs.

10.3. Izslēgt no dalības iepirkumā Pretendentus, kuri paši vai viņu iesniegtie piedāvājumi neatbilst iepirkuma nolikuma prasībām.

10.4. Pasūtītājs ir tiesīgs jebkurā iepirkuma posmā pārtraukt iepirkuma procedūru.

10.5. Pasūtītājs slēdz iepirkuma līgumu ar iepirkuma komisijas izraudzīto Pretendentu.

10.6. Pasūtītājs ir tiesīgs pārtraukt iepirkumu un neslēgt līgumu, ja tam ir objektīvs pamatojums.

10.7. Pasūtītājs patur tiesības (pēc iepirkuma) līguma izpildes darbības laikā, nepieciešamības gadījumā objektīvu iemeslu dēļ, attiecīgi noformējot papildus vienošanās ar Izpildītāju grozīt līgumu:

10.7.1. ja spēkā esošajos normatīvajos aktos tiek izdarīti grozījumi attiecībā uz nodokļiem un nodevām.

11. Pretendenta tiesības

11.1. Iesniedzot savu piedāvājumu iepirkumam, līdz piedāvājuma iesniegšanas termiņa beigām grozīt vai atsaukt savu piedāvājumu.

11.2. Ja Iepirkuma komisija informāciju par Pretendentu, kura ir pamats Pretendenta izslēgšanai no turpmākās dalības iepirkumā, iegūst tieši no kompetentas institūcijas, datubāzēs vai no citiem avotiem, Pretendents ir tiesīgs iesniegt izziņu vai citu dokumentu par attiecīgo faktu gadījumos, kad iepirkuma komisijas iegūtā informācija neatbilst faktiskajai situācijai.

11.3. Saņemt informāciju par iepirkuma rezultātiem.

12. Pretendenta pienākumi

12.1. Iesniedzot savu piedāvājumu, ievērot visus iepirkuma nolikumā minētos nosacījumus kā pamatu iepirkuma izpildei un uzņemties risku šī iepirkuma sakarā.

12.2. Komisijas noteiktajā termiņā sniegt atbildes uz Komisijas pieprasītajiem paskaidrojumiem par piedāvājumu.

12.3. Piedaloties iepirkumā, ievērot iepirkuma nolikuma, tai skaitā pielikumu prasības, kā arī Publisko iepirkumu likuma un citu iepirkumu kārtību reglamentējošo likumdošanas normatīvo aktu noteikumus.

12.4. Nekavējoši pa faksu vai e-pastu sniegt apstiprinājumu, par visu saraksti, kas ir saņemta no Pasūtītāja.

Pielikumā, kā iepirkuma nolikuma neatņemamas sastāvdaļas, ir pievienoti :

1. Tehniskās specifikācijas piedāvājums (pielikums Nr.1)
2. Apliecinājums un finanšu piedāvājums (pielikums Nr.2)
3. Pirkuma un piegādes līguma projekts (pielikums Nr.3)

TEHNISKĀ SPECIFIKĀCIJA

1.grupa. Mēbeles darba vietu aprīkojumam Eiropas Reģionālās attīstības fonda līdzfinansētā projekta “Ventspils Augstskolas kā zinātniskas institūcijas ekselences un kapacitātes stiprināšana” Līguma Nr.:

2015/0029/2DP/2.1.1.3.3/15/IPIA/VIAA/012 ietvaros

Mēbeļu piegādes un uzstādīšanas vieta: Ventspils Augstskola (Ventspils Augstskola, Inženieru iela 101, 101a, Ventspils)

Iepirkuma līguma izpildes termiņš: _____ dienas (ne vairāk kā 30 kalendārās dienas no līguma parakstīšanas brīža)

Piedāvājuma derīguma termiņš: _____ dienas (ne mazāk kā 60 kalendārās dienas)

Garantijas laiks: _____ mēneši (ne mazāk kā 24 mēneši)

CPV kods: [39100000-3](#) (Mēbeles)

Pretendenta vadošie darbinieki, kas tiks iesaistīti pasūtījuma izpildē: _____

Nr. p. k.	Iekārta	Skaitis	Minimālās prasības	Pretendenta piedāvājums: specifیکācijas atbilstoši rādītājiem
1.	Vienvietīgais datorgalds	10	<ul style="list-style-type: none">Laminēta skaidu plātne 16mm biezaGalda virsma 24mm biezaGalda virsma aplīmēta 2mm ABS maliņuKorpuss aplīmēts ar 0,4mm ABS maliņuIzmēri 1020x600x740 (h)Viens kabeļu caurums virsmā Ø70mm, izvietojums saskaņojams ar Pasūtītāju	

Nr. p. k.	Iekārta	Skaitis	Minimālās prasības	Pretendenta piedāvājums: specifikācijas atbilstoši rādītājiem
			<ul style="list-style-type: none"> • Korpusa galds ar priekšējo paneli • Izvelkams paliktnis klaviatūrai • Plaukts procesoram • Krāsa- saskaņojama ar Pasūtītāju • Garantija 24 mēneši • Piegāde un uzstādīšana ne vairāk kā 30 kalendāro dienu laikā no līguma parakstīšanas brīža Skat. att. Nr.1	
2.	Apaļais galds (ar sešiem trapeces veida galdiem)	1 kompl	<ul style="list-style-type: none"> • Seši viegli pārvietojami trapeces formas galdi ,kas ļauj izveidot telpu atbilstoši katram konkrētam gadījumam • Izmērs trapecveida galdam 1200x600x720 (h) • Virsma - 18 mm biezas laminētas kokskaidu plātnes • Metāla galda rāmis no 1,5mm bieza tērauda • Kājām ir 30mm augstuma regulācija nelīdzeno grīdu gadījumā • Krāsa- saskaņojama ar Pasūtītāju • Garantija 24 mēneši • Piegāde un uzstādīšana ne vairāk kā 30 kalendāro dienu laikā no līguma parakstīšanas brīža Skat. att. Nr.2	
3.	Drukas iekārtas galdiņš	2	<ul style="list-style-type: none"> • Galdiņa izturība 100 kg • Materiāls lamināts • Virsma 25mm ar 2mm ABS malu, korpuss- 16mm ar 0.6mm ABS malu • Izmēri 900x600x600(h) mm • Bez mugursienas, var būt ar vertikālu starpsienu, lai būtu labāka 	

Nr. p. k.	Iekārta	Skaitis	Minimālās prasības	Pretendenta piedāvājums: specifikācijas atbilstoši rādītājiem
			stabilitāte pie smaguma novietošanas <ul style="list-style-type: none"> • Plaukts 150mm no apakšas • Krāsa saskaņojama ar Pasūtītāju • Garantija 24 mēneši • Piegāde un uzstādīšana ne vairāk kā 30 kalendāro dienu laikā no līguma parakstīšanas brīža Skat. att. Nr.3	
4.	Konferenču galds	1 kompl	<ul style="list-style-type: none"> • Četri viegli pārvietojami galdi, kas ļauj izveidot telpu atbilstoši katram konkrētam gadījumam • Izmērs taisnstūra galdam (2 gab) 1200x600x720(h) • Izmērs galda pusaplim (2 gab) 1200x600x720(h) • Virsma - 18 mm biezas laminētas kokskaidu plātnes • Metāla galda rāmis no 1,5mm bieza tērauda • Galdu kāju diametrs 40mm. • Metāla daļām pulverkrāsas pārklājums pelēkā tonī • Kājām ir 30mm augstuma regulācija nelīdzeno grīdu gadījumā • Krāsa- saskaņojama ar Pasūtītāju • Garantija 24 mēneši • Piegāde un uzstādīšana ne vairāk kā 30 kalendāro dienu laikā no līguma parakstīšanas brīža Skat. att. Nr.4	
5.	Darba vietas galds ar speciālu virsmu un	3	<ul style="list-style-type: none"> • Izmēri: 1500x900x750 (h) • Galds ar atvilkņu bloku • Galda virsma – kokskaidu plātne ar HPL plastikāta apdari – 38mm, ar paaugstinātu nodiluma izturību un berzes izturību, antistatiska 	

Nr. p. k.	Iekārta	Skaitis	Minimālās prasības	Pretendenta piedāvājums: specifikācijas atbilstoši rādītājiem
	atvilkņu bloku		<ul style="list-style-type: none"> • Kājas – metāla, krāsotas sudraba krāsā ar pulverkrāsojumu, ar iespēju regulēt to augstumu • Atvilkņu bloks – 3 atvilknes slēdzamas ar centrālo atslēgu. Rokturi – metāla • Korpus no laminēta kokskaidu plātnes 16mm • Krāsa saskaņojama ar Pasūtītāju • Garantija 24 mēneši • Piegāde un uzstādīšana ne vairāk kā 30 kalendāro dienu laikā no līguma parakstīšanas brīža <p>Skat. att. Nr.5</p>	
6.	Laboratorijas plaukts	2	<ul style="list-style-type: none"> • Vismaz 4 plaukti; no tiem vismaz 2 plauktiem ir brīvi maināms augstums • Izmēri: augstums vismaz 1400 (mm); plauktu virsmas vismaz 650 x 400 (mm) • Skapis bez durvīm un bez aizmugures, nodrošinot brīvu piekļuvi plauktos izvietotām iekārtām gan no priekšpuses, gan no aizmugures • Skapis ir brīvi stāvošs • Skapja konstrukcija metāla. Prasība neattiecas uz virsmām. Kopā skapis iztur vismaz 200 kg slodzi. Katrs plaukts iztur vismaz 50 kg slodzi. • Garantija 24 mēneši • Piegāde ne vairāk kā 30 kalendāro dienu laikā no līguma parakstīšanas brīža <p>Dokumentācija: nav nepieciešama Uzstādīšana: nav nepieciešama Instruktāža: nav nepieciešama</p>	

Nr. p. k.	Iekārta	Skaitis	Minimālās prasības	Pretendenta piedāvājums: specifikācijas atbilstoši rādītājiem
			Skat. att. Nr.6	
7.	Mazais galdiņš	1	<ul style="list-style-type: none"> • Materiāls lamināts • Izmēri 600x600x500(h) mm • Krāsa saskaņojama ar Pasūtītāju • Garantija 24 mēneši • Piegāde un uzstādīšana ne vairāk kā 30 kalendāro dienu laikā no līguma parakstīšanas brīža Skat. att. Nr.7	
8.	Baltā tāfele uz riteņiem	2	<ul style="list-style-type: none"> • Uz kājas, balta, stumjama, izmēri 100 x 150 cm (neskaitot kāju) • Piemērota rakstīšanai ar tāfeles flomāsteriem • Krāsaino flomāsteru komplekts un tāfeles tīrītājs • Divpusēja • Pagriežama par 360 grādiem • Iespēja fiksēt jebkādu tāfeles pagriešanas leņķi • Materiālu nostiprināšanai iespējams izmantot magnētus • Uz metāla kājas ar riteņiem • Garantija 24 mēneši • Piegāde un uzstādīšana ne vairāk kā 30 kalendāro dienu laikā no līguma parakstīšanas brīža Skat. att. Nr.8	

2.grupa. Laboratorijas galdu piegāde Eiropas Reģionālās attīstības fonda līdzfinansētā projekta “Ventspils Augstskolas kā zinātniskas institūcijas ekselences un kapacitātes stiprināšana” Līguma Nr.: 2015/0029/2DP/2.1.1.3.3/15/IPIA/VIAA/012 ietvaros

Mēbeļu piegādes un uzstādīšanas vieta: Ventspils Augstskola (Ventspils Augstskola, Inženieru iela 101, Ventspils)

Iepirkuma līguma izpildes termiņš: _____dienas (ne vairāk kā 30 kalendārās dienas no līguma parakstīšanas brīža)

Piedāvājuma derīguma termiņš: _____dienas (ne mazāk kā 60 kalendārās dienas)

Garantijas laiks: _____ mēneši (ne mazāk kā 24 mēneši)

CPV kods: [39100000-3](#) (Mēbeles)

Pretendenta vadošie darbinieki, kas tiks iesaistīti pasūtījuma izpildē: _____

Nr. p. k.	Iekārta	Skaitis	Minimālās prasības	Pretendenta piedāvājums: specifikācijas atbilstoši rādītājiem
1.	Laboratorijas galds ar antistatisko virsmu, 2 atvilktnu blokiem un 2 pieslēgumu konsolēm	2	<ul style="list-style-type: none"> • Izmēri: 2300 x 900 x 750 • Galds ar 2 atvilktnu blokiem (mobiliem skapīšiem) • Galda virsma – kokskaidu plātne ar HPL plastikāta apdari – 38 mm, ar paaugstinātu nodiluma izturību un berzes izturību, 0.8 mm biezu augstspiediena laminātu, antistatiska • Kājas – metāla, krāsotas sudraba krāsā ar pulverkrāsojumu vismaz 80 mikroni, ar iespēju regulēt to augstumu vismaz 25 mm robežās. • Atvilktnu bloks (600 x 500 x 700) – 3 atvilktnes, slēdzamas ar centrālo atslēgu. Rokturi – ergonomiskas formas ar nerūsējoša tērauda apdari • Korpuss no laminētas 16 mm biezuma kokskaidu plātnes • Krāsa saskaņojama ar Pasūtītāju <p>Konsole K1:</p> <p>1. līmenis (augšējais) - atsevišķi novietojamu iekārtu novietošanai. Virsma 50 cm plata visā galda garumā, materiāls - lamināts</p>	

Nr. p. k.	Iekārta	Skaitis	Minimālās prasības	Pretendenta piedāvājums: specifikācijas atbilstoši rādītājiem
			<p>(biezums: vismaz 25 mm, apstrādāts), vai līdzvērtīgs, bez asumiem ar apstrādātām malām, apakšmala 41 cm virs galda virsmas.</p> <p>2. līmenis - (virsmā kā 1. līmenim) iebūvējamo, vai atsevišķi stāvošu iekārtu un kontaktu izvietošanai (attālumu zem augšējās virsmas pieskaņot iekārtu izmēriem).</p> <ul style="list-style-type: none"> • Iekšēja pievadu sadale blakus galdu grupas pievienošanai; • iebūvējamie kontakti: ~ 230 V, vismaz 5 gab. uz darba vietu; • iebūvējamie datortīkla dubultie kontakti (RJ45) 1 gab. uz darba vietu; • iebūvējamie vai atsevišķi novietojamie barošanas avoti (nodrošina savietojamību ar Lucas Nulle laboratorijas darbu komplektiem ST8008-4B (AC/DC barošanas bloks DC ±15V,5 V; 0-15V; AC 6, 12, 24, 42V, 48PU ST8008-4B 22 zema sprieguma AC/DC izejas; DC izejas: • Stabilizētas fiksētiem spriegumiem • +15V/0,5A • -15V/0,5A • + 5V/1A • 0...15V/0,5A, regulējams. AC izejas: • 6, 12/1A; 24/42V/0,5A • visām izejām ir 4 mm spraudņu ligzdas • Sprieguma pievads ~230V, 50/60Hz); <p>Konsoles malā - vieta datora novietošanai (25 cm plata); Elektrības drošinātāji un stāvas noplūdes automāts 30 mA katrai darba vietai.</p> <p>Konsole K2:</p> <ul style="list-style-type: none"> • - vienpusēja (funkcionāli vismaz kā Lucas- Nulle ST7008-1K • (Alumīnija korpusa sprieguma konsole (AC), piemērota laboratorijas galdiem, izgatavota no (anodēta) alumīnija sānu, pamata un augšas profiliem. • Spriegums: 230V/50Hz • Ieslēgšanas slēdzis • Ārkārtas izslēgšanas slēdzis • Fāzu kontroles lampa • 2 x 5 iezemētas ligzdas • 	

Nr. p. k.	Iekārta	Skaitis	Minimālās prasības	Pretendenta piedāvājums: specifikācijas atbilstoši rādītājiem
			<p>Drošinātājs: 16 A • Slēguma aizsardzības pārtraucējs 30 mA • Sprieguma ligzdas: 4mm spraudņu ligzdas (L1, N, PE))</p> <ul style="list-style-type: none"> • novietojama uz galda • konsoles apakšmala 41 cm virs galda virsmas • konsole satur: • datortīkla dubultais kontakts (RJ45) • Spriegums: 230 V / 50 Hz • Ieslēgšanas slēdzis • Ārkārtas izslēgšanas slēdzis • Fāzu kontroles lampa • 5 iezemētas ligzdas • Drošinātājs: 16 A C tipa • Slēguma aizsardzības pārtraucējs 30 mA • Polaritātes kļūdas indikatora lampa L1/N • Sprieguma ligzdas: 4 mm spraudņu ligzdas (L1, N, PE) • Garantija 24 mēneši • Piegāde ne vairāk kā 30 kalendāro dienu laikā no līguma parakstīšanas brīža <p>Dokumentācija: angļu un latviešu valodā Uzstādīšana: nav nepieciešama Instruktāža: nav nepieciešama Skat. att. Nr.9</p>	

3.grupa. Mēbeļu piegāde un uzstādīšana Ventspils Augstskolai**Mēbeļu piegādes un uzstādīšanas vieta:** Ventspils Augstskola (Ventspils Augstskola, Inženieru iela 101, Ventspils)**Iepirkuma līguma izpildes termiņš:** _____ dienas (ne vairāk kā 30 kalendārās dienas no līguma parakstīšanas brīža)**Piedāvājuma derīguma termiņš:** _____ dienas (ne mazāk kā 60 kalendārās dienas)**Garantijas laiks:** _____ mēneši (ne mazāk kā 24 mēneši)**CPV kods:** 39100000-3 (Mēbeles)

Pretendenta vadošie darbinieki, kas tiks iesaistīti pasūtījuma izpildē: _____

Nr. p. k.	Iekārta	Skaitis	Minimālās prasības	Pretendenta piedāvājums: specifikācijas atbilstoši rādītājiem
1.	Apmeklētāju krēsls	8	<ul style="list-style-type: none">• Izmēri:• platums-510 mm,• dziļums-550 mm,• augstums-800 mm.• Melns matēts tērauda cauruļu karkass. Pamatnes liekts līmēts saplāksnis ar kvalitatīvu porolona spilvenu, plastikāta daļas melnā krāsā.• Sēdes un atzveltnes apdare – ādas imitācija violetā krāsā (tonis jāaskaņo ar Pasūtītāju)• Garantija 24 mēneši• Piegāde un uzstādīšana ne vairāk kā 30 kalendāro dienu laikā no līguma parakstīšanas brīža Skat.att.Nr.10	



Att. Nr.1



Att. Nr.2

Lemals drukas galdītis.

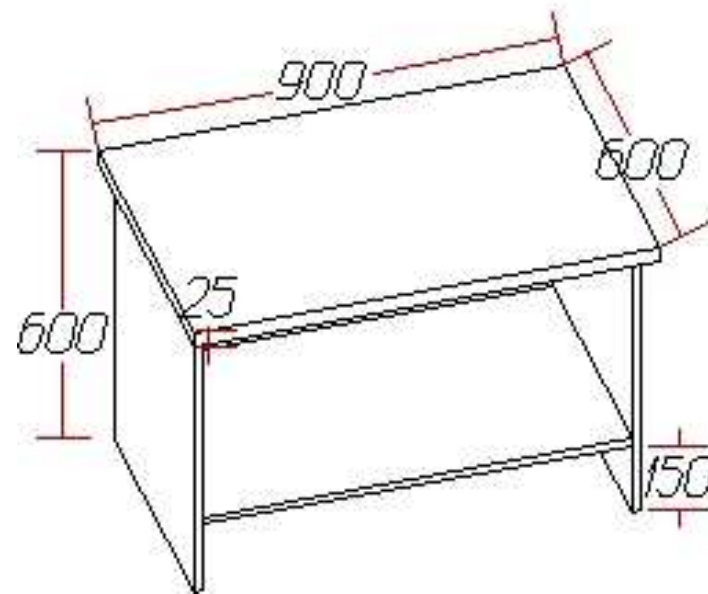

Att. Nr.3

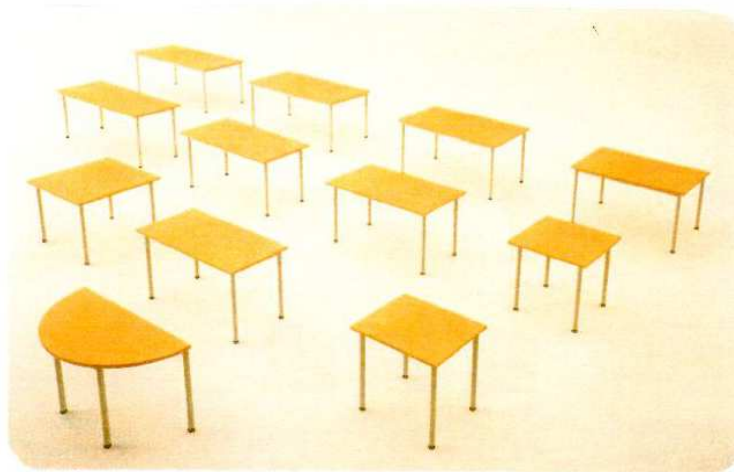

120x60



120x60

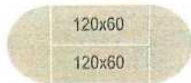

Att. Nr.4

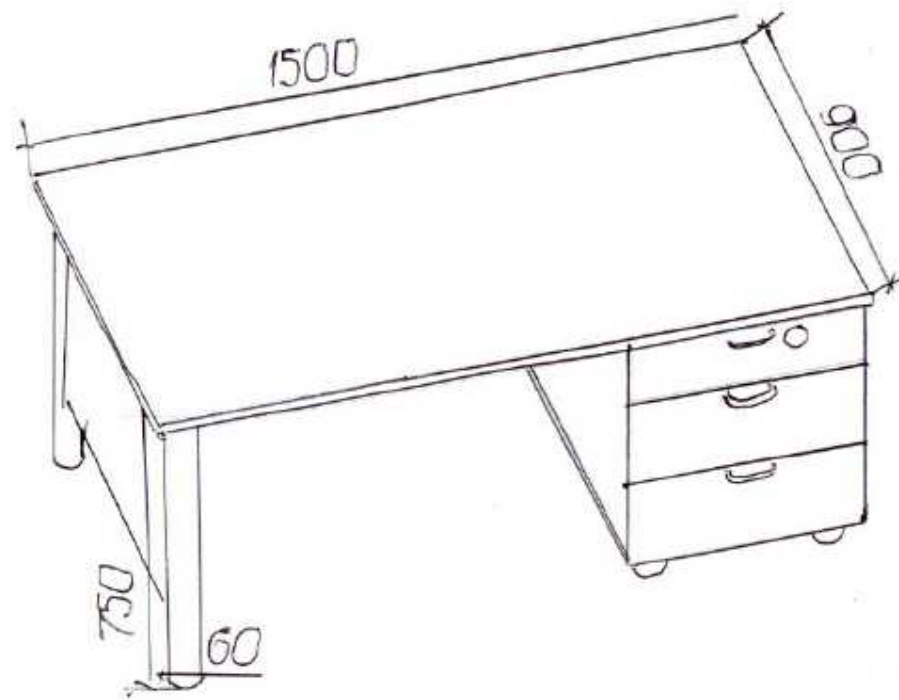

Att. Nr.5



Att. Nr.6



Att. Nr.7



Att. Nr.8

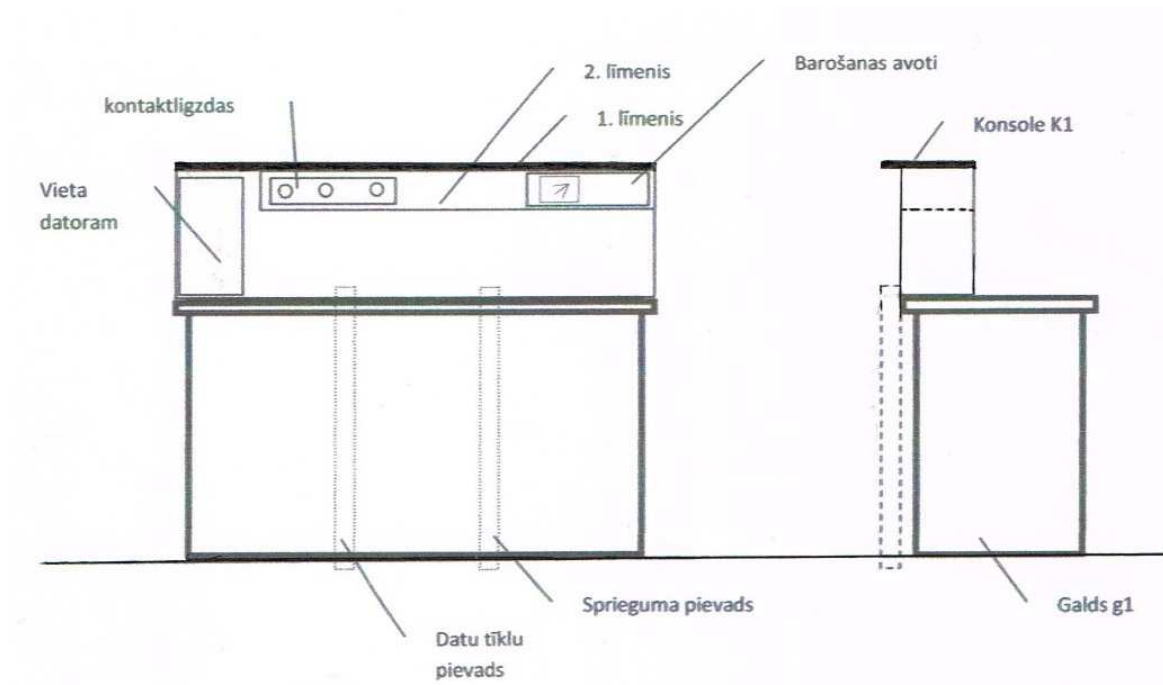

Att. Nr.9



Att. Nr.10

APLIECINĀJUMS UN FINANŠU PIEDĀVĀJUMS

_____, _____. gada _____
(vieta lokatīvā)

„Mēbeļu piegāde Ventspils Augstskolai”

Pārskatot augstāk minētā iepirkuma dokumentāciju, Pretendents <pretendenta nosaukums>*, reģ.Nr. <reģistrācijas nr>*, <vadītāja vai pilnvarotās personas amats, vārds un uzvārds>* personā ar šī pieteikuma iesniegšanu:

Piesakās piedalīties iepirkumā „Mēbeļu piegāde Ventspils Augstskolai”.

1. iepirkuma procedūras identifikācijas Nr.VeA 2015/31/ERAF/VP;
2. Piedāvā veikt šo pakalpojumu saskaņā ar iepirkuma nolikumu un tehnisko specifikāciju par šādu līgumcenu (**bez PVN 21%**): EUR _____ (līgumcena vārdiem).

Gru pas Nr.	Mēbeles nosaukums	Skaitis	Cena (EUR)	Līgumcena (EUR)	PVN 21% (EUR)	Līgumsumma (EUR)
1.	Mēbeles darba vietu aprīkojumam Eiropas Reģionālās attīstības fonda līdzfinansētā projekta “Ventspils Augstskolas kā zinātniskas institūcijas ekselences un kapacitātes stiprināšana” Līguma Nr.: 2015/0029/2DP/2.1.1.3.3/15/IPIA/VIAA/012 ietvaros					
	Vienvietīgais datorgalds	10				
	Apaļais galds (ar sešiem trapeces veida galdiem)	1 kompl				
	Drukas iekārtas galdiņš	2				
	Konferenču galds	1 kompl				
	Darba vietas galds ar speciālu virsmu un atvilkņu bloku	3				
	Laboratorijas plaukts	2				
	Mazais galdiņš	1				
	Baltā tāfele uz riteniem	2				
	Laboratorijas galds ar antistatisko virsmu, 2 atvilktnu blokiem un 2 pieslēgumu konsolēm	2				
	Kopā 1.grupā					

2.	Laboratorijas galdu piegāde Eiropas Reģionālās attīstības fonda līdzfinansētā projekta “Ventspils Augstskolas kā zinātniskas institūcijas ekselences un kapacitātes stiprināšana” Līguma Nr.: 2015/0029/2DP/2.1.1.3.3/15/IPIA/VIAA/012 ietvaros					
	Laboratorijas galds ar antistatisko virsmu, 2 atvilktnu blokiem un 2 pieslēgumu konsolēm	2				
	Kopā 2.grupā					
3.	Mēbeļu piegāde un uzstādīšana Ventspils Augstskolai					
	Apmeklētāju krēsls	8				
	Kopā 3.grupā					
	PAVISAM KOPĀ					

3. Apliecinā, ka ir iepazinies ar iepirkuma procedūras dokumentāciju un apņemas ievērot tajā minētās prasības;
4. Apliecinā, ka ir iesniedzis visu pieprasīto informāciju, kā arī patiesu informāciju savas kvalifikācijas novērtēšanai;
5. Apliecinā, ka sarakste iepirkuma „Mēbeļu piegāde Ventspils Augstskolai” ar Pasūtītāju tiks veikta pa <faksu, vai e-pastu (tikai tad, ja ir drošs elektronisks paraksts), vai pastu>* norādot <faksa nr., vai e-pasta adresi, vai faktisko pasta adresi> (**norādīt tikai izvēlēto sarakstes veidu**)*.
6. Apliecinā sava piedāvājuma spēkā esamību ne mazāk kā 60 (sešdesmit) kalendāras dienas no pēdējās piedāvājumu iesniegšanas dienas;
7. Garantē, ka visas sniegtās ziņas ir patiesas.

Paraksts

z.v.

Pretendenta adrese

tālruna un faksa numuri, e-pasta adrese

Pretendenta vadītāja vai pilnvarotās personas amats, vārds un uzvārds

Piedāvājumu aizpilda datordrukā un to paraksta pretendenta vadītājs

* aizpildīt parasīto informāciju

PIRKUMA UN PIEGĀDES LĪGUMS Nr. _____ (projekts)

Ventspilī,

2015.gada __. _____

Ventspils Augstskola, turpmāk - PIRCĒJS, tās rektore _____ Vārds Uzvārds personā, kas darbojas uz Ventspils Augstskolas Satversmes pamata, no vienas puses, un _____ uzņēmuma nosaukums turpmāk - PĀRDEVĒJS, tās _____ ieņemamais amats, vārds, uzvārds personā, kas darbojas uz Statūtu pamata, no otras puses, abas kopā sauktas Puses un katra atsevišķi – Puse, pamatojoties uz iepirkuma “Mēbeļu piegāde Ventspils Augstskolai” (identifikācijas Nr.VeA 2015/31/ERAF/VP) iepirkuma komisijas sēdes 2015.gada __. _____ protokolu Nr. _____, noslēdz šo Pirkuma līgumu, turpmāk - Līgums, par sekojošo:

1. LĪGUMA PRIEKŠMETS

- 1.1.PIRCĒJS pērk un PĀRDEVĒJS pārdod, piegādā un uzstāda (ja norādīts tehniskajā specifikācijā), saskaņā ar tehnisko specifikāciju, turpmāk – Prece. Preces specifikācija noteikta Līguma pielikumā Nr.1, turpmāk – Specifikācija, saskaņā ar PĀRDEVĒJA piedāvājumu iepirkumam „Mēbeļu piegāde Ventspils Augstskolai” (identifikācijas Nr.VeA 2015/31/ERAF/VP), turpmāk - Piedāvājums.

2. PRECES CENA

- 2.1.Līgumsumma ir EUR _____ (_____ summa vārdiem), tajā skaitā pievienotās vērtības nodoklis 21% (divdesmit viens procents) EUR _____ (_____ vārdiem).

Šajā summā iekļautas visas Preces piegādes izmaksas līdz PIRCĒJA norādītajai vietai, kā arī visi valsts un pašvaldības noteiktie nodokļi, nodevas un citas izmaksas, kas saistītas ar Preci vai tās piegādi.

3. PUŠU TIESĪBAS UN PIENĀKUMI

- 3.1.PĀRDEVĒJS nodrošina Preces piegādi iepakojumā, kas nodrošina pilnīgu Preces drošību pret iespējamajiem bojājumiem to transportējot.
- 3.2.PĀRDEVĒJS piegādā un uzstāda (ja norādīts tehniskajā specifikācijā) Specifikācijai un Piedāvājumam atbilstošu Preci.
- 3.3.PĀRDEVĒJS piegādā un uzstāda (ja norādīts tehniskajā specifikācijā) Preci Līgumā noteiktajā kārtībā.
- 3.4.PIRCĒJAM ir tiesības pārbaudīt piegādātās Preces kvalitāti un pieteikt pretenzijas, ja tā neatbilst Līguma noteikumiem.
- 3.5.PIRCĒJS veic Līgumā noteiktajā termiņā piegādātās un uzstādītās (ja norādīts tehniskajā specifikācijā) kvalitatīvas un Līguma noteikumiem atbilstošas Preces apmaksu Līgumā noteiktajā kārtībā.
- 3.6.Iegādes atbildīgās persona no PIRCĒJA puses – vārds, uzvārds (tāl. _____).
- 3.7.Piegādes atbildīgā persona no PĀRDEVĒJA puses – vārds, uzvārds (tāl. _____).

4. PRECES NODOŠANA UN PIENĒMŠANA

- 4.1. PĀRDEVĒJS PIRCĒJAM piegādā un uzstāda (ja norādīts tehniskajā specifikācijā) Preci PIRCĒJA norādītajā telpā Ventspils Augstskolā, Inženieru ielā 101, Ventspilī līdz 2015. gada __. _____.
- 4.2. PĀRDEVĒJS saskaņo (telefoniski ar Līguma 3.6. punktā norādīto PIRCĒJA iegādes atbildīgo personu) piegādājamās Preces laiku 3 (trīs) darba dienas pirms piegādes.
- 4.3. PĀRDEVĒJS Preces pavaddokumentos norāda Preces nosaukumu, specifikāciju, daudzumu, cenu, projekta nosaukumu un projekta līguma Nr. (1. grupai un 2. grupai): Eiropas Reģionālās attīstības fonda līdzfinansētais projekts "Ventspils Augstskolas kā zinātniskas institūcijas ekselences un kapacitātes stiprināšana" Līguma Nr.: 2015/0029/2DP/2.1.1.3.3/15/IPIA/VIAA/012.
- 4.4. Preces piegāde un uzstādīšana (ja norādīts tehniskajā specifikācijā) tiek noformēta, PIRCĒJAM un PĀRDEVĒJAM parakstot Preces piegādes un uzstādīšanas pieņemšanas – nodošanas aktu.
- 4.5. Par konstatēto nekvalitatīvo vai Līguma noteikumiem neatbilstošo Preci PIRCĒJS rakstveidā paziņo PĀRDEVĒJAM 30 (trīsdesmit) darba dienu laikā pēc Preces pieņemšanas – nodošanas akta abpusējas parakstīšanas dienas, uzaicinot PĀRDEVĒJU sastādīt divpusēju aktu par konstatētajām neatbilstībām. PĀRDEVĒJAM pēc paziņojuma saņemšanas 24 (divdesmit četru) stundu laikā jāierodas PIRCĒJA norādītajā Preces atrašanās vietā. PĀRDEVĒJA neierašanās gadījumā PIRCĒJAM ir tiesības sastādīt aktu bez PĀRDEVĒJA piedalīšanās, pieaicinot neieinteresētu personu.
- 4.6. PĀRDEVĒJAM jānomaina nekvalitatīvā vai Līguma noteikumiem neatbilstošā Prece pret kvalitatīvu un atbilstošu Līguma noteikumiem 10 (desmit) darba dienu laikā pēc akta sastādīšanas.
- 4.7. PIRCĒJS ir tiesīgs atteikties no nekvalitatīvas vai Līguma noteikumiem neatbilstošas Preces pieņemšanas vai attiecīgi samazināt Preces cenu, ja PĀRDEVĒJS nerīkojas Līguma 4.5. vai 4.6. punktā noteiktajā kārtībā.
- 4.8. PĀRDEVĒJS atlīdzina PIRCĒJAM visus zaudējumus, ja tādi radušies piegādes un uzstādīšanas laikā, piegādes un uzstādīšanas termiņu nokavējumu rezultātā vai sakarā ar Preces piegādi un uzstādīšanu.
- 4.9. PĀRDEVĒJS un PIRCĒJS sniedz viens otram informāciju, kas saistīta ar Līguma savlaicīgu un kvalitatīvu izpildi, kā arī izpilda Līgumā noteiktās saistības ar atbilstošu rūpību un kvalitāti.
- 4.10. PĀRDEVĒJAM ir jāizpilda, jāpabeidz Preces piegāde un uzstādīšana (ja norādīts tehniskajā specifikācijā) saskaņā ar šo Līgumu, tā dokumentiem (Pielikumiem), PIRCĒJA sniegtajiem rīkojumiem, kas vērsti uz šā Līguma izpildi un Latvijas Republikas normatīvo aktu prasībām un jānovērš jebkuras nepilnības, kuras radušās PĀRDEVĒJA vainas dēļ (tajā skaitā arī viegla neuzmanības dēļ), līdz PIRCĒJA prasības ir apmierinātas, ja vien tas nav pretrunā ar šo Līgumu.

5. KVALITĀTE

- 5.1. Preces kvalitātei jāatbilst Specifikācijai, Piedāvājumam, Civillikuma 1593. panta otrās daļas noteikumiem.

6. GARANTIJAS

- 6.1. PĀRDEVĒJS nodrošina Preces garantijas remontu 24 (divdesmit četras) mēnešus no Preces pieņemšanas – nodošanas akta parakstīšanas dienas.

- 6.2. PĀRDEVĒJS veic garantijas remontu 2 (divu) darba dienu laikā no PIRCĒJA pieprasījuma izdarīšanas dienas. Ja Preces garantijas remontam ir nepieciešams ilgāks laiks, tad PĀRDEVĒJS šo Preci uz garantijas remonta laiku aizvieto ar līdzvērtīgu. Ja PĀRDEVĒJS uz garantijas remonta laiku, kas pārsniedz 10 (desmit) dienas nevar remontējamo precī aizvietot ar līdzvērtīgu, tad PĀRDEVĒJS maksā PIRCĒJAM soda naudu 0,3% (trīs desmitdaļas no procenta) no Preces cenas apmērā par katru nokavēto dienu.
- 6.3. Ja Preces garantijas darbu veikšana saistīts ar Preces pārvietošanu, izjaukšanu vai citām darbībām, tad PĀRDEVĒJS to veic par saviem līdzekļiem.
- 6.4. Preces garantija saglabājas arī gadījumā ja mainās Preces īpašnieks.

7. NORĒĶINU KĀRTĪBA

- 7.1. Samaksa par piegādāto un uzstādīto (ja norādīts tehniskajā specifikācijā) kvalitatīvo un Līguma noteikumiem atbilstošu Preci tiek veikta EUR (euro) ar pārskaitījumu PĀRDEVĒJA bankas kontā 10 (desmit) darba dienu laikā, pamatojoties uz PĀRDEVĒJA izrakstītu rēķinu pēc PRECES piegādes un uzstādīšanas (ja norādīts tehniskajā specifikācijā) pieņemšanas-nodošanas akta parakstīšanas.
- 7.2. Par apmaksas dienu tiek uzskatīta diena, kad PIRCĒJS veicis bankas pārskaitījumu par Preci PĀRDEVĒJA kontā.
- 7.3. Ja piegādāta un uzstādīta (ja norādīts tehniskajā specifikācijā) nekvalitatīva vai Līguma noteikumiem neatbilstoša Prece, par ko Līgumā noteiktā kārtībā sastādīts akts, norēķināšanās par Preci notiek pēc tās apmaiņas pret kvalitatīvu un atbilstošu Līguma noteikumiem.

8. PUŠU MANTISKĀ ATBILDĪBA

- 8.1. Nekvalitatīvas vai Līguma noteikumiem neatbilstošas Preces piegādes un uzstādīšanas (ja norādīts tehniskajā specifikācijā) gadījumā PĀRDEVĒJA pienākums ir 10 (desmit) dienu laikā veikt atkārtotu kvalitatīvas un Līguma noteikumiem atbilstošas Preces piegādi un uzstādīšanu (ja norādīts tehniskajā specifikācijā) uz sava rēķina.
- 8.2. Ja PIRCĒJS neveic Preces apmaksu Līguma 7.punktā noteiktajā termiņā, tas maksā PĀRDEVĒJAM līgumsodu 1% (viena procenta) apmērā no Līguma kopējās summas par katru nokavēto dienu, pamatojoties uz PĀRDEVĒJA sastādītu rēķinu, bet līgumsoda kopējā summa nedrīkst pārsniegt 10% no kopējās līguma summas.
- 8.3. Ja PĀRDEVĒJS nav piegādājis un uzstādījis (ja norādīts tehniskajā specifikācijā) PRECI šī līguma 4.1.punktā noteiktajā termiņā vai ir piegādājis un uzstādījis (ja norādīts tehniskajā specifikācijā) nekvalitatīvu vai Līguma noteikumiem neatbilstoši Preci, tas maksā līgumsodu 1 % (viena procenta) apmērā no Līguma kopējās summas 10 (desmit) darba dienu laikā no PIRCĒJA rakstveida pieprasījuma iesniegšanas dienas, bet līgumsoda kopējā summa nedrīkst pārsniegt 10% no kopējās līguma summas.
- 8.4. Līgumsoda samaksa neatbrīvo Puses no saistību izpildes.
- 8.5. PIRCĒJS un PĀRDEVĒJS pilnā apmērā atbild viens otram par zaudējumiem, kas nav atrunāti Līgumā, ja tādi radīti otram ļaunprātības vai neuzmanības dēļ.

9. NEPĀRVARAMA VARA

- 9.1. Puses tiek atbrīvotas no Līguma saistību izpildes, ja iestājas nepārvaramas varas apstākļi. Pie nepārvaramas varas apstākļiem tiek pieskaitīti: ugunsgrēks, plūdi,

- zemestrīce un citi ārkārtēja rakstura negadījumi, ko Puses nevarēja iepriekš paredzēt.
- 9.2. Gadījumā, ja iestājas Līguma 9.1.punktā noteiktie nepārvaramas varas apstākļi, Līgumā noteiktie termiņi tiek pagarināti attiecīgi par tādu laika periodu, par kādu nepārvaramas varas apstākļi aizkavējuši Līguma izpildi.
- 9.3. Puses par Līguma izpildi traucējoša negadījuma sākuma laiku un izbeigšanos 2 (divu) kalendāro dienu laikā informē otru Pusi. Nesavlaicīga paziņojuma gadījumā vainīgā Puse netiek atbrīvota no saistību izpildes šī līguma 4.1. un 7.punktā noteiktajā termiņā.
- 9.4. Ja nepārvaramas varas apstākļu dēļ Preces piegāde un uzstādīšana (ja norādīts tehniskajā specifikācijā) aizkavējas vairāk kā par 30 (trīsdesmit) kalendārajām dienām, PIRCĒJS ir tiesīgs vienpusēji atkāpties no Līguma par to rakstveidā brīdinot PĀRDEVĒJU 5 (piecas) darba dienas iepriekš un saņemt atpakaļ veiktos maksājumus.

10. STRĪDU IZSKATĪŠANA UN LĪGUMA IZBEIGŠANA

- 10.1. Ja viena Puse pārkāpusi kādu no Līguma noteikumiem, otrai Pusei ir tiesības pieteikt rakstveida pretenziju, kurā norādīts pārkāpuma raksturs un Līguma punkts, kuru Puse uzskata par pārkāptu.
- 10.2. Līguma izpildes gaitā Puses vadās pēc Civillikuma normām par pirkuma līgumu.
- 10.3. Strīdus un nesaskaņas, kas var rasties Līguma izpildes rezultātā vai sakarā ar Līgumu, Puses atrisina savstarpēju pārrunu ceļā. Ja Puses nevar panākt vienošanos, tad domstarpības risināmas Latvijas Republikas tiesā.
- 10.4. Puses ir tiesīgas, savstarpēji vienojoties veikt Līguma grozījumus, ja spēkā esošajos normatīvajos aktos tiek izdarīti grozījumi attiecībā uz nodokļiem un nodevām.
- 10.5. Puses var izbeigt Līgumu pirms Līguma termiņa beigām Pusēm savstarpēji vienojoties.
- 10.6. PIRCĒJAM ir tiesības vienpusēji atkāpties no Līguma bez PĀRDEVĒJA piekrišanas šādos gadījumos:
- 10.6.1. saskaņā ar Līguma 9.4.punkta noteikumiem;
- 10.6.2. ja PĀRDEVĒJS nepiegādā un neuzstāda Preci 4.1.punktā noteiktajā termiņā;
- 10.6.3. ja PĀRDEVĒJS atkārtoti piegādā un uzstāda (ja norādīts tehniskajā specifikācijā) nekvalitatīvu, Piedāvājumam vai Līguma noteikumiem neatbilstošu Preci, par ko sastādīti attiecīgi Pušu parakstīti akti.
- 10.7. PĀRDEVĒJAM ir tiesības vienpusēji atkāpties no Līguma bez PIRCĒJA piekrišanas, ja PIRCĒJS atkārtoti neveic apmaksu saskaņā ar Līguma noteikumiem.
- 10.8. Ja PIRCĒJS lauž Līgumu bez attaisnojošiem Līguma iemesliem, tas pilnībā norēķinās ar PĀRDEVĒJU par Preci, kas atbilst Līguma prasībām.
- 10.9. Ja PIRCĒJS vai PĀRDEVĒJS bez šajā Līgumā noteiktā atkāpšanās pamata vienpusēji atkāpjas no Līguma, tad tam, kas atkāpjas, ir pienākums atlīdzināt otram radušos zaudējumus. Par šādu vienpusēju atkāpšanos no Līguma izpildes bez Līgumā noteiktā atkāpšanās pamata, tas, kurš atkāpies, maksā otram līgumsodu 10% (desmit procenti) apmērā no Līguma summas. Šāda atkāpšanās ir jānoformē rakstveidā.

11. CITI NOTEIKUMI

- 11.1. Līgums stājas spēkā ar visu tā eksemplāru parakstīšanas brīdi.
- 11.2. Līgums ir spēkā līdz Pušu saistību pilnīgai izpildei vai atbilstoši Līguma 10.4., 10.5. vai 10.6.punktu noteikumiem.
- 11.3. Visi Līguma grozījumi vai papildinājumi tiek izdarīti rakstiski, Pusēm tos parakstot. un ir spēkā no to visu eksemplāru parakstīšanas brīža.
- 11.4. Visi Līgumā minētie pielikumi, kā arī pēc Līguma slēgšanas sastādītie Līguma grozījumi vai papildinājumi, ja tie ir sastādīti, ievērojot Līguma 11.3.punkta noteikumus, ir Līguma neatņemamas sastāvdaļas.
- 11.5. Puses 3 (trīs) darba dienu laikā informē viena otru par adreses, bankas rēķinu vai citu rekvizītu izmaiņām.
- Līgums sastādīts latviešu valodā uz __ (*vārdiem*) lapām, no kurām __ (*vārdiem*) lapas aizņem Līguma teksts un __ (*vārdiem*) lapas Specifikācija un piedāvājums, 2 (divos) eksemplāros ar vienādu juridisku spēku, no kuriem viens glabājas pie PIRCĒJA un otrs pie PĀRDEVĒJA.

12. PUŠU JURIDISKĀS ADRESES

Pircējs:

Ventspils Augstskola
Inženieru iela 101, Ventspils, LV-3601
Reģ. Nr.90000362426
Valsts kase, kods TREL22
Konta Nr.1;2.grupai -LV79TREL915018104400B
Konta Nr. 3.grupai - LV23TREL915014000000
_____ v.uzvārds

Pārdevējs:

_____ *uzņēmuma nosaukums*
_____ *adrese*
Reģ. Nr. _____
_____ *apkalpojošā banka*
Kods _____
Konta Nr. _____
_____ v.uzvārds